

Wyposażenie zaczepu:

Poz. 1 Belka główna SZTUK: 1	Poz. 6 Uchwyt SZTUK: 2	Poz. 12 Śruba 8.8 B M10x35mm SZTUK: 2	Poz. 18 Podkładka sprężysta ø10mm SZTUK: 2
Poz. 2 Część kulista SZTUK: 1	Poz. 7 Śruba 8.8 B M12x140mm SZTUK: 1	Poz. 13 Śruba 8.8 B M8x50mm SZTUK: 1	Poz. 19 Nakrętka 8 B M12 SZTUK: 4
Poz. 3 Płyta gniazda SZTUK: 1	Poz. 8 Śruba 8.8 B M12x75mm SZTUK: 1	Poz. 14 Tulejka dystansowa ø20xø13 L=93mm SZTUK: 1	Poz. 20 Nakrętka 8 B M10 SZTUK: 2
Poz. 4 Wspornik lewy SZTUK: 1	Poz. 9 Śruba 8.8 B M12x70mm SZTUK: 1	Poz. 15 Podkładka płaska ø12mm SZTUK: 12	Poz. 21 Osłona kuli SZTUK: 1
Poz. 5 Wspornik prawy SZTUK: 1	Poz. 10 Śruba 8.8 B M12x40mm SZTUK: 4	Poz. 16 Podkładka płaska ø10mm SZTUK: 2	
	Poz. 11 Śruba 8.8 B M12x1.25x35mm SZTUK: 6	Poz. 17 Podkładka sprężysta ø12mm SZTUK: 12	

UWAGA

Po zamontowaniu zaczepu kulowego należy uzyskać wpis w dowodzie rejestracyjnym pojazdu na „stacji kontroli pojazdów” właściwej dla miejsca zamieszkania.

Samochód powinien być wyposażony w :

-kierunkowskazy boczne

-lusterka boczne o rozstawie co najmniej szerokości przyczepy

Sprawdzać śruby mocujące zaczep kulowego po około 1 000 km przebiegu eksploatacji.

Kula zaczepu musi być utrzymana w czystości i konserwowana smarem stałym

KARTA GWARANCYJNA

Producent udziela gwarancji niniejszą kartą gwarancyjną na okres 24 miesięcy licząc od dnia zakupu zaczepu kulowego do samochodu:

TOYOTA HIACE, zabudowany-błaszak, VAN, 2WD
produkowanego od 09.1995r. do 08.2006r.

Data produkcji

Data zakupu.....

Zakres gwarancji obejmuje wyłącznie wady jakościowe wynikające z winy producenta.

Gwarancja nie obejmuje natomiast uszkodzeń zawinionych przez nabywcę, wynikających z niewłaściwego montażu, użytkowania lub konserwacji, uszkodzeń mechanicznych, normalnego zużycia podczas eksploatacji itp.

Reklamacje należy zgłaszać w punkcie sprzedaży, składając jednocześnie kartę gwarancyjną. Usunięcie "wady" następuje po stwierdzeniu przez punkt sprzedaży wspólnie z producentem słuszności złożonej reklamacji.

Reklamacja powinna być załatwiona w ciągu czternastu dni od dnia uznania reklamacji. Karta gwarancyjna jest nieważna jeżeli nie jest wypełniona i podpisana.

Data zgłoszenia reklamacji:



PPUH AUTO-HAK Sp.J.

Produkcja Zaczepów Kulowych
 Henryk & Zbigniew Nejman
 76-200 SŁUPSK ul. Słoneczna 16K
 tel/fax (059) 8-414-414; 8-414-413
 E-mail: office@autohak.com.pl
 www. autohak.com.pl

Zaczep kulowy bez wyposażenia elektrycznego

Klasa: **A50-X** Nr kat. **O61**

Przeznaczony do zamontowania w samochodzie:

Producent: **TOYOTA**

Model: **HIACE**

Typ: **zabudowany-błaszak, VAN, 2WD**

produkowanym od 09.1995r. do 08.2006r.

Dane techniczne:

Wartość siły **D: 11,9 kN**

maksymalna masa przyczepy: **2000 kg**

maksymalny nacisk na kulę: **75 kg**

Numer homologacji zgodnie z dyrektywą 94/20/WE: e20*94/20*0429*00

INFORMACJA WSTĘPNA

Zaczep kulowy jest skonstruowany zgodnie z zasadami bezpieczeństwa ruchu drogowego. Zaczep kulowy jest elementem wpływającym na bezpieczeństwo jazdy i może zostać zainstalowany wyłącznie przez personel wyspecjalizowany. Niedopuszczalne jest dokonywanie jakichkolwiek zmian w konstrukcji zaczepu. Powoduje to wygaśnięcie dopuszczenia do stosowania. W przypadku obecności masy izolacyjnej lub osłony podwozia w miejscu przylegania zaczepu, należy ją usunąć. Nieosłonięte miejsca karoserii oraz wywiercone otwory należy pomalować farbą antykorozyjną.

Informacjami wiążącymi odnośnie wartości obciążeń są dane podawane przez producenta samochodu, względnie wartości maksymalnej masy przyczepy oraz maksymalnego nacisku na kulę, przy czym wartości parametrów zaczepu kulowego nie mogą być przekroczone.

Wzór do obliczania wartości siły D:

$$\frac{\text{Maks. masa przyczepy [kg]} \times \text{Maks. masa samochodu [kg]} \times \frac{9,81}{1000}}{\text{Maks. masa przyczepy [kg]} + \text{Maks. masa samochodu [kg]}} = D \text{ [kN]}$$

INSTRUKCJA

Montażu i eksploatacji zaczepu kulowego

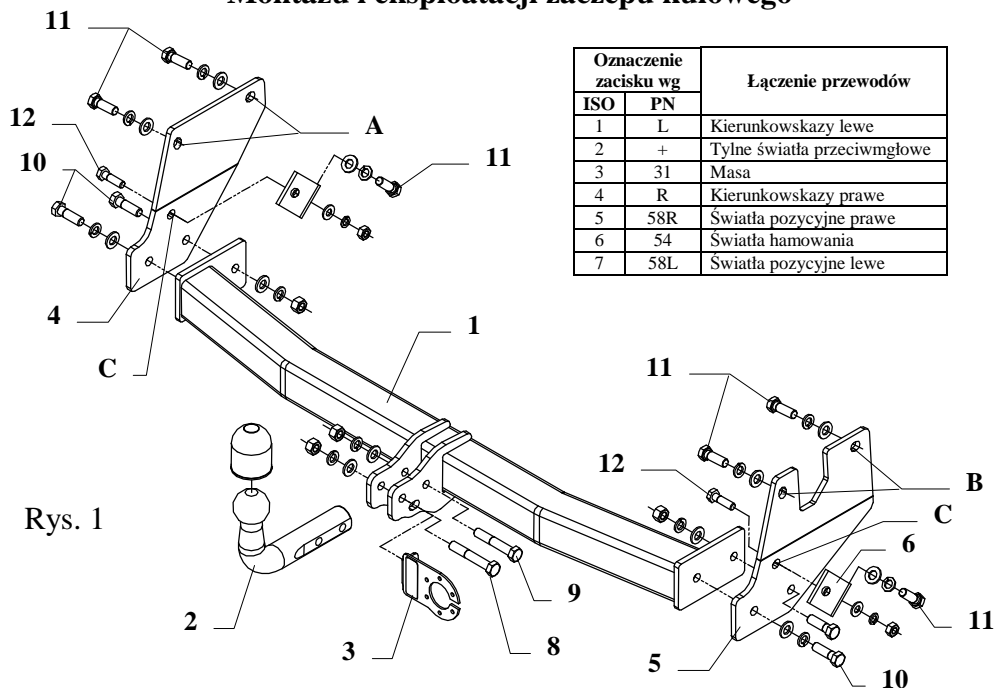

Oznaczenie zacisku wg		Łączenie przewodów
ISO	PN	
1	L	Kierunkowskazy lewe
2	+	Tyłne światła przeciwmgłowe
3	31	Masa
4	R	Kierunkowskazy prawe
5	58R	Światła pozycyjne prawe
6	54	Światła hamowania
7	58L	Światła pozycyjne lewe

Rys. 1

Zaczep kulowy przeznaczony jest do zamontowania w samochodzie: **TOYOTA HIACE, zabudowany-blaszak, VAN, 2WD**, produkowanego od 09.1995r. do 08.2006r., nr kat. **O61** i służy do ciągnięcia przyczep o masie całkowitej **2000 kg** i nacisku na kulę max **75 kg**.

OD PRODUCENTA

Dziękujemy za wybór produkowanego przez naszą firmę zaczepu kulowego. Jego niezawodność została potwierdzona licznymi testami oraz opiniami zadowolonych klientów. Jednakże niezawodność zaczepów kulowych jest zależna również od prawidłowego montażu oraz prawidłowej eksploatacji. Z tego powodu prosimy Państwa o staranne przeczytanie niniejszej instrukcji montażu oraz przestrzeganie właściwych wskazówek.

Zaczep należy zamontować w miejscach do tego celu przeznaczonych przez producenta samochodu.

Zalecany moment skręcający dla śrub i nakrętek 8,8:

M 8 25 Nm
M 12 85 Nm

M 10 55 Nm
M 14 135 Nm

Kolejność czynności przy montażu

- Wyjąć koło zapasowe oraz fabryczne uchwyty transportowe z prawej i lewej podłużnicy (nie będą ponownie montowane). Odkręcić zaczep osłony koła zapasowego i jeśli występuje także uchwyt zabezpieczający.
- Zdemontować osłonę koła zapasowego i istniejące miejsca gięcia wyprostować (np. przy użyciu imadła) zgodnie z rysunkiem 2.
- Lewy wspornik (poz. 4) przyłożyć z zewnętrznej strony lewej podłużnicy i przykręcić poprzez otwory poz. A śrubami M12x1.25x35mm (poz. 11). Prawy wspornik (poz. 5) przyłożyć od wewnętrznej strony prawej podłużnicy i przykręcić poprzez otwory poz. B śrubami M12x1.25x35mm (poz. 11).
- Przykręcić uchwyt (poz. 6) do podwozia zgodnie z rysunkiem 1 śrubami M12x1.25x35mm (poz. 11), a następnie do wsporników (poz. 4 i 5) poprzez otwory C śrubami M10x35mm (poz. 12).
- Przyłożyć belkę zaczepu (poz. 1) pomiędzy zamontowane wsporniki boczne (poz. 4 i 5) i skręcić śrubami M12x 40mm (poz. 10).
- W zaczepie wymienić oryginalną tulejkę dystansową na tulejkę z wyposażenia zaczepu (poz. 14). Do ponownego zamontowania zaczepu użyć dołączanej z wyposażeniem śruby M12x140mm (poz. 7). Zamontować (jeśli występuje) uchwyt zabezpieczający używając w razie potrzeby oryginalnej tulejki z zaczepu i dołączanej z wyposażeniem śruby M8x50mm (poz. 13). Patrz rys. 3
- Przykręcić część kulistą zaczepu (poz. 2) wraz z blachą pod gniazdo (poz. 3) śrubami M12x75mm (poz. 8) oraz M12x70mm (poz. 9) z wyposażenia.
- Dokręcić wszystkie śruby z momentem, jak pokazano w tabeli.
- Podłączyć przewody z gniazdka 7 – bieg. do instalacji elektrycznej zgodnie z instrukcją fabryczną samochodu (zaleca się wykonanie w ASO).
- Uzupełnić ewentualne ubytki powłoki malarskiej zaczepu powstałe w trakcie montażu.

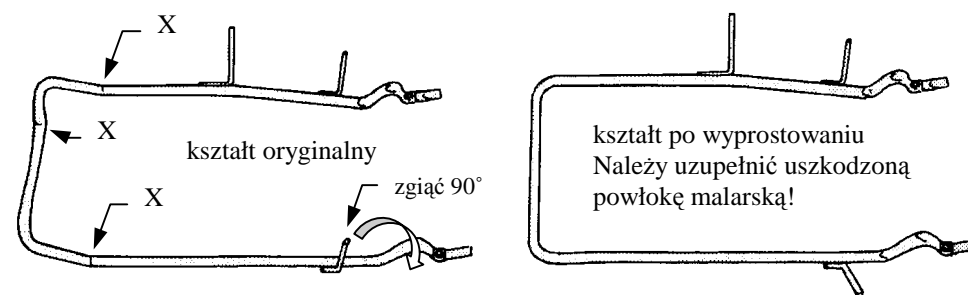

Rys. 2. Zgięcia oznaczone X należy wyprostować.

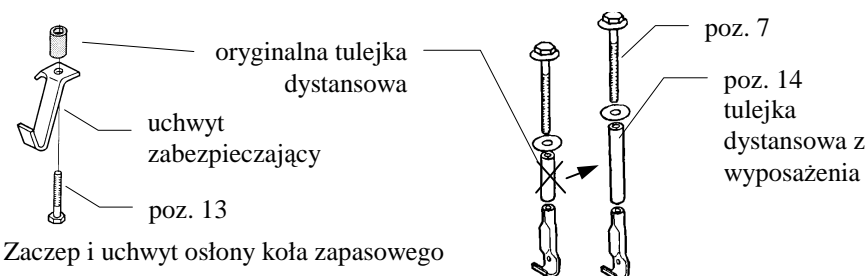

Rys. 3. Zaczep i uchwyt osłony koła zapasowego